

**HOBART**

**TÉCNICA DE LAVADO**  
**TWO-LEVEL-WASHER TLW**



# DOUBLE PERFORMANCE

**HOBART**

## ALTO RENDIMIENTO EN SU COCINA

Nosotros, en HOBART, estamos orgullosos de suministrarle máquinas absolutamente fiables, innovadoras y de máxima calidad para su cocina. Las hemos desarrollado y construido de forma que, puedan superar los retos más exigentes en su rutina de cocina.

**Let's make it happen!**



**SINGLE  
MACHINE**



**HOBART**

**7 SECTORES**

innumerables retos

**1 SOLUCIÓN**



### GASTRONOMÍA

Locales de copas & pubs / Bares & cafeterías /  
Hoteles & restaurantes



### INDUSTRIA ALIMENTARIA

Hospitales / Residencias para mayores /  
Cantinas / Educación - escuelas & universidades



### PANADERÍA

Filiales de panadería / producción /  
industria panadera



### MERCADO DE LA CARNE

Carnicería / industria de  
producción cárnica



### INDUSTRIA



### GLOBAL MARINE



### AIRLINE CATERING





## SOMETIMES DOUBLE DOESN'T MAKE SENSE. SOMETIMES IT DOES.

A veces tener el doble no es necesariamente mejor. "Sometimes double doesn't make sense."

Pero cuando se trata de un lavavajillas con dos niveles de lavado, sí que lo es: "Sometimes it does":

El TWO-LEVEL-WASHER (TLW) es un modelo único en el mercado comercial de lavavajillas. Se trata de un genial invento de HOBART que cuenta con un compartimento adicional de lavado. En el compartimento inferior se puede poner simultáneamente en marcha un segundo proceso de aclarado. Esto significa que hay dos niveles disponibles para duplicar el volumen de lavado por

ciclo. Con su capacidad aumentada, esta ingeniosa solución de lavado ofrece un gran potencial para aliviar al personal de cocina y disponer rápidamente de menaje limpio para su reutilización. El **PROFI TWO-LEVEL-WASHER** puede ofrecer aún más con su innovador equipamiento adicional para satisfacer los elevados requisitos de sus clientes. En las horas punta es necesario lavar un gran variedad de utensilios de formas distintas. Al seleccionar el programa de lavado de utensilios, las ollas, platos y cubertería muy sucias se pueden lavar a fondo en el compartimento inferior, mientras que el menaje se lava en el nivel superior.

## **NUEVO Y ÚNICO**

## EL PRIMER TWO-LEVEL-WASHER DEL MUNDO

### PROFI TLW

**Potente, compacto, de aplicación flexible:**

El TWO-LEVEL-WASHER es un todoterreno ideal para cocinas pequeñas.

A pesar de contar con un nivel inferior de lavado y gracias a su diseño compacto, el TLW no necesita más espacio que un lavavajillas convencional.



**HOBART**

**HOBART**

**PROFI**





## INTELIGENCIA DE LAVADO Y RENDIMIENTO DE LIMPIEZA en 2 niveles

### EL DOBLE DE CAPACIDAD

Dos niveles para el doble de volumen de lavado

En las horas punta, el área de lavado se vuelve muy bulliciosa, con el menaje apilándose a la espera de ser rápidamente lavado para reutilizarlo y planteando grandes desafíos para el personal de lavado de vajilla. Por ello, el innovador TWO-LEVEL-WASHER viene al rescate con una segunda cámara que puede utilizar al mismo tiempo para duplicar así la capacidad de lavado por ciclo.

#### Sus ventajas

Lo bueno de esta máquina es que tienen el doble de capacidad, pero debido a su diseño compacto, no requieren más espacio que con un lavavajillas convencional.

### FLEXIBILIDAD ALTA

Limpiar menaje distinto al mismo tiempo

Platos, tazas de café o bandejas gastronorm: el TWO-LEVEL-WASHER puede ocuparse de todos con facilidad. Lave al mismo tiempo menaje de distintos tipos en dos cámaras de lavado separadas. Por ejemplo, mientras que los platos de porcelana se lavan en el nivel superior, el compartimento inferior del lavavajillas ofrece espacio para platillos, sartenes, ollas, cubertería o boles de ensalada.

#### Su ventaja

Ahorrá mucho tiempo y tendrá diferente menaje listo para ser reutilizado al mismo tiempo.



# INTELIGENCIA DE LAVADO Y RENDIMIENTO DE LIMPIEZA en 2 niveles

## ORGANIZACIÓN DEL LAVADO QUE AHORRA ESPACIO

Adecuado y funcional para cada cocina

Entre la suciedad más resistente se encuentran los residuos de comida secos que se pegan a la cubertería o los utensilios de cocina. Para mantener el menaje limpio, normalmente hay que tratarlo antes manualmente en un fregadero suficientemente grande. Pero esto requiere espacio que a menudo no está disponible en cocinas pequeñas.

El TWO-LEVEL-WASHER destaca no solo por su diseño compacto, sino también por sus varios programas de lavado.

### Para usted eso significa

En el futuro, podrá enjuagar la vajilla en el nivel superior mientras que el menaje muy sucio, como sartenes, ollas o cubertería, se limpian en el nivel inferior con el programa de lavado de utensilios especialmente desarrollado. Gracias a la duración extendida del lavado, el efecto de ablandamiento ya está integrado en el lavado. El tratamiento previo del menaje por lavar deja de ser necesario. De forma paralela, en la cámara de lavado superior se pueden lavar hasta tres cestas en el mismo tiempo.

# RESULTADO ÓPTIMO DE LAVADO

## SISTEMA DE FILTRO DE PRECISIÓN GENIUS-X<sup>2</sup>

Mantiene la solución de lavado permanentemente limpia

El perfeccionado sistema de filtros finos limpia el agua sucia en solo tres pasos y reduce así el consumo de detergente en hasta un 35 %.

### El depósito permanece limpio

La suciedad gruesa y los restos de alimentos se recogen en el cesto tamiz y no pueden acceder al depósito.

### La suciedad fina se desagua

Pasados 10 segundos, la suciedad fina acumulada se expulsa de la máquina.

### El lavado hace el resto

Durante el lavado se recoge el resto de la suciedad fina y se expulsa por bombeo.

### Otro punto a su favor

Con el bombeo, el sistema se limpia de forma autónoma, por lo que no es necesaria una limpieza manual.

## SISTEMA DE CONTROL DE FILTROS

Posicionamiento correcto de bandeja filtro y cestillo fino

Si el sistema de filtración no está correctamente colocado un control emite una advertencia. Cuando el filtro vuelve a posicionarse correctamente, se puede continuar con el lavado.

### Para usted eso significa

- La bomba queda protegida de partículas y cubertería pequeña.
- Ahorra detergente y reduce sus gastos operativos.
- La suciedad queda retenida.

## PROGRAMA DE ELIMINACIÓN DE ALMIDÓN

De este modo, sus platos tendrán un tacto liso e impecable

El arroz, las patatas o la pasta son platos que contienen almidón y que dejan marcas visibles en platos y cuencos. Con el paso del tiempo, la vajilla tiene un tacto rugoso y un aspecto mate poco higiénico.

### Hacia un nuevo brillo con HOBART

El programa especial de eliminación de almidón se encarga de que sus platos vuelvan a tener un tacto absolutamente liso e impecable. Así obtendrá los siguientes ventajas:

- Deja de ser necesario tratar manualmente la vajilla que se va a lavar con productos de lavado agresivos.
- El programa de eliminación de almidón reduce la carga laboral de su personal y garantiza una vajilla brillante.

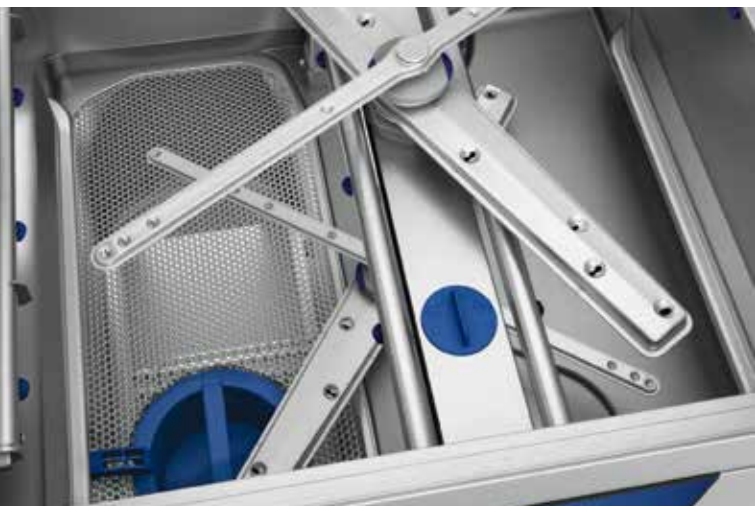



# ALTA RENTABILIDAD

## ALMACENAMIENTO DE ENERGÍA EN FORMA DE AIRE RESIDUAL

La manera inteligente de ahorrar energía

### Ahorro de energía simple y cómodo:

El almacenamiento de energía de aire residual de serie reduce enormemente el consumo de energía. Gracias a la capota cerrada por todos lados, los vahos calientes permanecen en el sistema y no se transfieren al recinto. De este modo, la energía calorífica almacenada puede volver a utilizarse.

### Su resultado

De este modo puede ahorrar hasta 3120 kWh al año. Al mismo tiempo, el ambiente de la cocina mejora de forma notable.

## CAPOTA INSONORA Y AISLADA TÉRMICAMENTE

Mantenga el calor en la máquina

Incluso durante la operación, el calor existente permanece en el sistema. El agua de lavado no se enfría en las paredes de 15 mm fuertemente aisladas. Esto aumenta el aprovechamiento del calor y ahorra energía.

## GESTIÓN DE RECURSOS SENSO-ACTIVE

El consumo de agua responsable

La calidad del agua se monitoriza constantemente para adaptarse al consumo de agua automáticamente. Si el nivel de suciedad es bajo, el consumo de agua es bajo, por el contrario si la suciedad es alta, el consumo de agua se eleva.

### Esto reduce los costes operativos

Gracias al uso innovador de los recursos, es posible reducir considerablemente los costes operativos.

### Sus ventajas

- Resultado seguro del lavado incluso con mucha suciedad.
- TWO-LEVEL-WASHERS corrige los errores de operación.
- El agua de lavado se regenera siempre con suficiente agua limpia.
- Ya no es necesario vaciar y llenar completamente la máquina.

# FÁCIL MANEJO

## CONTROL VISIOTRONIC-TOUCH

Manejo sencillo para todos

Manejo con un solo botón en combinación con una pantalla táctil a color, no podría ser más sencillo: el control VISIOTRONIC-TOUCH hace que el manejo de su máquina sea muchísimo más fácil y muestra toda la información importante en la pantalla mediante textos e iconos.

### Sus ventajas

- Los programas se pueden seleccionar sin problema.
- Los ajustes se realizan con sencillez.
- Toda la información importante está disponible de un vistazo.

## INDICADOR DEL TIEMPO RESTANTE

El proceso de lavado siempre a la vista

Como ampliación del control VISIOTRONIC-TOUCH, los HOBART TWO-LEVEL-WASHER muestran el progreso del programa.

- Azul: el programa acaba de iniciarse.
- Parcialmente verde: la máquina está lavando.
- Verde: programa finalizado / máquina preparada para iniciarse.
- Rojo: mensaje de advertencia o de error.

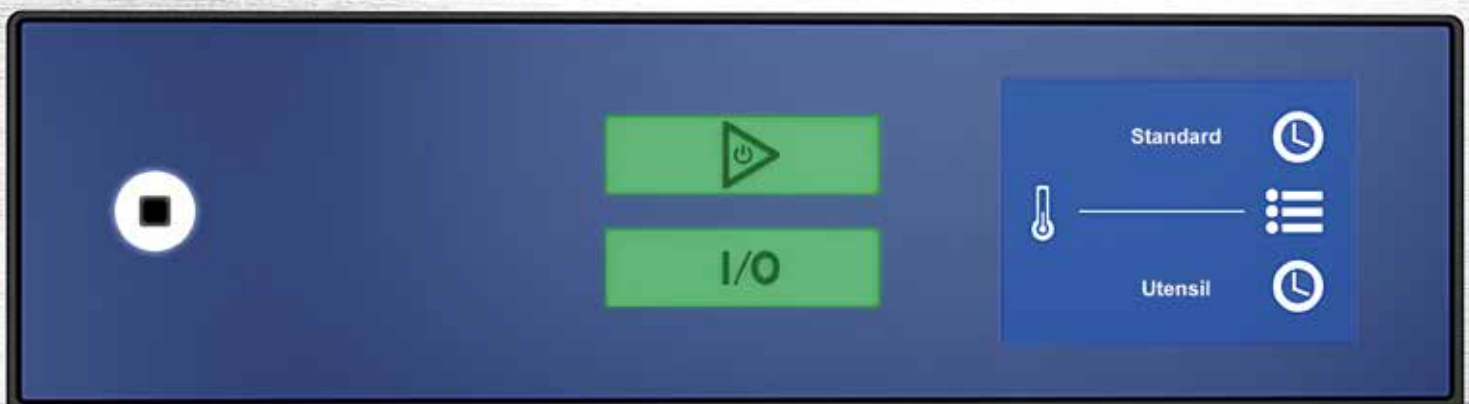
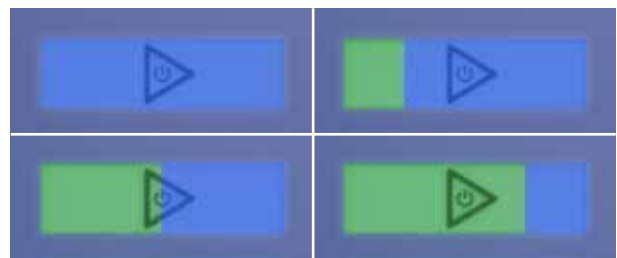

# HOBART

# FÁCIL MANEJO

## INDICADOR DE NIVEL DE LLENADO

Vigilancia del nivel de llenado eficiente y sencilla

Al usar las lanzas de succión opcionales para detergente y abrillantador, el indicador de nivel monitorea el contenido de botes químicos externos. De este modo, siempre recibirá un aviso para rellenar el detergente y el abrillantador, por lo que se garantiza un resultado de lavado duradero e impecable.

## DESCALCIFICACIÓN DEL AGUA INTEGRADA

Protege de la cal y aumenta la vida útil

El ablandamiento de agua opcionalmente integrable elimina del agua los minerales que la endurecen. Así se evitan los depósitos de cal que pueden causar un alargamiento de los programas, que se quemen los elementos de calentamiento y que los resultados de lavado sean deficientes.

## PROGRAMA DE HIGIENE

Acaba con gérmenes y bacterias

Con el paso del tiempo se sedimentan en la máquina cal y partículas de suciedad. Con el programa de higiene, los gérmenes y bacterias no tienen ninguna oportunidad.

Para que sepa cuándo debe ejecutar su programa de higiene, se le muestra información en la pantalla. En este caso solo tiene que meter las tabletas de higiene en la máquina e iniciar el programa. Poco más tarde, su TWO-LEVEL-WASHERS vuelve a estar limpio higiénicamente.

### Resumen de sus ventajas

- Eliminación rápida de depósitos de cal.
- Los restos de suciedad se eliminan de la máquina.
- Deja un olor agradable.

## SISTEMA DE LAVADO Y ABRILLANTADOR CLIP-IN

Simplificación ingeniosa de la limpieza de la máquina

Para facilitarle el trabajo, se puede extraer y volver a colocar el sistema de lavado y aclarado con el sistema CLIP-IN, con tan solo una mano.





## EASY-CLEAN CONCEPTO

Aumente la vida útil de su máquina

Para mantener altos el rendimiento y la vida útil de su lavavajillas, debe limpiar varios componentes diariamente. Para mostrarle qué piezas deben extraerse para ello, estas vienen marcadas en color.

## INTERFAZ USB

Para una documentación de los datos sin esfuerzo

La temperatura, los mensajes de error y los programas seleccionados deben documentarse permanentemente para su supervisión. De esta ardua tarea se ocupa el control VISIOTRONIC-TOUCH automáticamente.

### Reproducción cómoda de datos de operación y de consumo

Para descargar fácilmente los parámetros de higiene y de funcionamiento, el TWO-LEVEL-WASHER dispone de un puerto USB que permite guardar todos los datos relevantes en una memoria externa.

## CÁMARA DE LAVADO ADICIONAL

Más espacio para más capacidad

La segunda cámara de lavado del TWO-LEVEL-WASHER permite ajustar cómodamente las bandejas Gastronorm y otra vajilla de cocina. Además, en el nivel inferior se pueden lavar hasta 320 cubiertos por ciclo de lavado. Pero en el nivel inferior de lavado también se puede meter sin esfuerzo menaje como cuencos de ensalada o tazas de café.

## VARIANTES DE COLOCACIÓN

Para una integración sin problemas en la cocina

La integración de la máquina en los respectivos procesos de cocina no supone ningún problema, ya que el TWO-LEVEL-WASHER se puede equipar con cestas tanto a la izquierda como a la derecha.

**HOBART**

**HOBART**  
SMART  
CONNECT



# SMARTCONNECT



## APP HOBART SMARTCONNECT

Lo más importante de un vistazo

Con la app SmartConnect puede obtener una vista general exhaustiva del estado actual de su lavavajillas de forma gratuita y durante 5 años.

### Conexión, información, beneficios

De acuerdo a estos datos, podrá evitar tiempos de inactividad y ponerse en contacto con el propio servicio al cliente del taller o con un taller autorizado con la formación necesaria. Además, SmartConnect ofrece instrucciones ilustradas para pequeñas averías para que las pueda solucionar usted mismo.

### Resumen de todas las funciones

- Estado de máquinas (no pierda de vista el estado de todas sus máquinas)
- Información de los dispositivos (con todos los ajustes y datos importantes de la máquina)
- Registro de mensajes de error (además, se le informará de errores del sistema por email)
- Cálculo de costes operativos (visión general de los costes del consumo)
- Información de higiene (en forma de registro de operaciones)
- Uso (datos sobre el uso efectivo de la máquina)

Para saber en qué países e idiomas está disponible SmartConnect y obtener más información, diríjase a [www.HobartSmartConnect.es](http://www.HobartSmartConnect.es)



**HOBART**

**PROFI**



## DIBUJOS

TLW

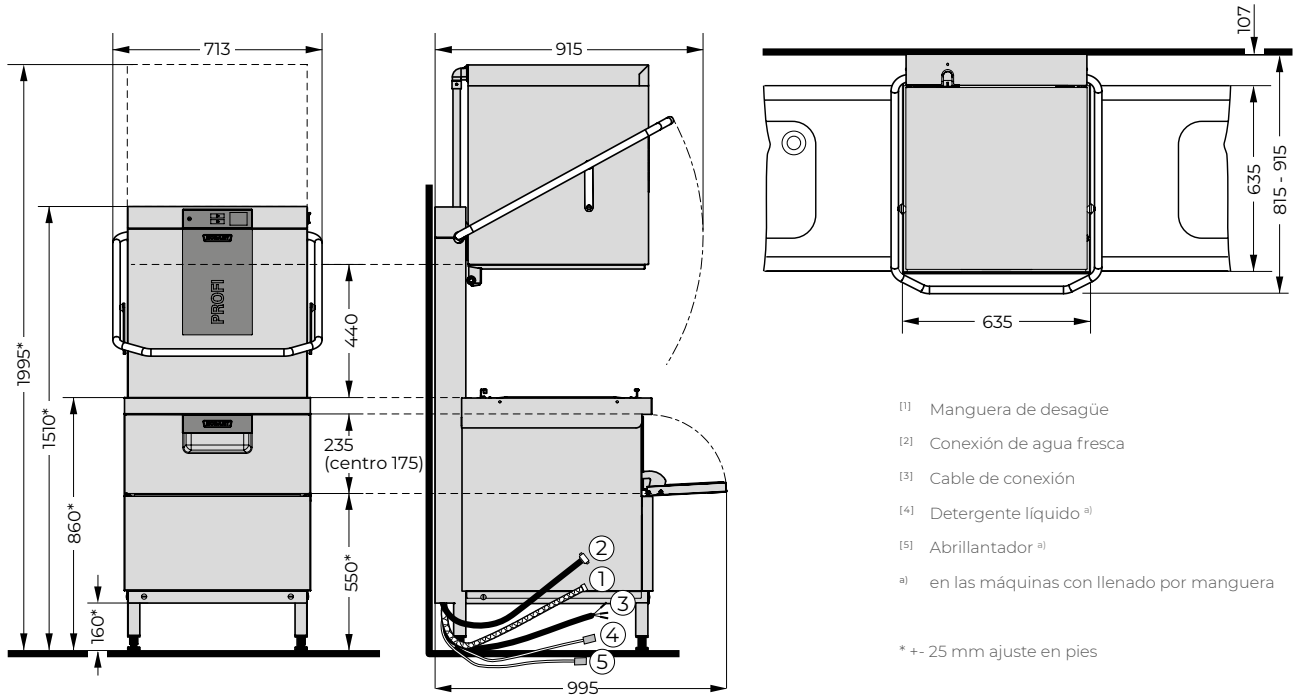

## EQUIPAMIENTO

MODELOS	LÍNEA PROFI TLW
El doble de capacidad	●
Flexibilidad máxima	●
Organización del lavado que ahorra espacio	●
<b>RESULTADO ÓPTIMO DE LAVADO</b>	
Sistema de filtro de precisión GENIUS-X <sup>2</sup>	●
Sistema de control de filtros	●
Programa de eliminación de almidón	●
<b>ALTA RENTABILIDAD</b>	
Almacenamiento de energía en forma de aire residual	●
Capota insonora y aislada térmicamente	●
Gestión de recursos SENSO-ACTIVE	●
<b>FÁCIL MANEJO</b>	
Módulo WLAN integrado*	●
App SmartConnect**	●
Control VISIOTRONIC-TOUCH	●
Indicador de tiempo restante	●
Indicador de nivel de llenado	○
Descalcificación del agua integrada	○
Programa de higiene	●
Sistema de lavado y abrillantador CLIP-IN	●
EASY-CLEAN concepto	●
Interfaz USB	●
<b>FLEXIBILIDAD</b>	
Cámara de lavado adicional	●
Variantes de colocación	●

● Incluido

○ Opcional

– No disponible

\* Para saber en qué países e idiomas está disponible SmartConnect y obtener más información, diríjase a [www.HobartSmartConnect.es](http://www.HobartSmartConnect.es).

\*\* Uso gratuito durante 5 años.

## DATOS TÉCNICOS

MODELOS	LÍNEA PROFI TLW
<b>DURACIÓN DEL PROGRAMA*</b>	60 / 90 / 180 s y programas especiales
<b>CAPACIDAD</b>	
Cestas	120/h
<b>CAPACIDAD DEL TANQUE</b>	30 l
<b>CONSUMO DE AGUA</b>	Nivel superior: 2,0 l/cesta Nivel inferior: 2,5 l/cesta
<b>POTENCIA DE LA BOMBA</b>	1,2 kW   490 l/min
Calentamiento del tanque	3,0 kW
<b>POTENCIA DE CALENTAMIENTO</b>	
De fábrica	9,1 kW
<b>VALOR TOTAL DE CONEXIÓN</b>	
De fábrica	13,6 kW   3 x 25 A
Reducible	10,4 kW   3 x 16 A
Tensión	400 / 500 / 3N
<b>DIMENSIONES</b>	
Ancho	635 mm
Fondo	742 mm
Altura	1510 mm
Altura de carga	Nivel superior: 440 mm Nivel inferior: 235 mm (175 mm en el centro)
Altura con la capota abierta	1.995 mm
Dimensión de la cesta	500 x 500 mm

\* Para garantizar que se alcanzan temperaturas de aclarado higiénicas, incluso con conexión de agua fría o potencia calorífica reducida, la máquina dispone de un control automático de tiempo del programa.

## SOLUCIONES CONCEPTUALES para un resultado de lavado perfecto

### TRATAMIENTO DE AGUA

La solución correcta para todas las calidades de agua: equipos de descalcificación para evitar los sedimentos de cal y equipos de ósmosis para un resultado libre de manchas.

### DETERGENTE

Para cada aplicación el detergente correcto, perfectamente adaptado a la máquina. La línea de higiene HYLINE.





## NUESTRA VISIÓN

Lavar sin agua

La intensa investigación de mercado ha demostrado que nuestros clientes esperan una técnica de lavado que combine la eficacia con un rendimiento óptimo. Estamos centrados en satisfacer estas demandas, que constituyen la base de nuestra visión de «lavar sin agua». Esta visión es nuestro incentivo continuo para abrir nuevos caminos con el fin de reducir constantemente el consumo de agua, energía y productos químicos. Seguimos persiguiendo este objetivo metódicamente y con la ingeniería más innovadora.

## LA EMPRESA

Somos HOBART

HOBART es uno de los principales fabricantes del mundo de la técnica de lavado comercial y un conocido proveedor de tecnología para la cocina, la preparación de comidas y medioambiental. Fundada en 1897 en Troy, Ohio, actualmente HOBART tiene más de 6900 empleados en todo el mundo. En nuestra planta de producción en Offenburg, Alemania, HOBART desarrolla, produce y distribuye técnica de lavado de vajillas en todo el mundo. El sector hotelero y de restauración, cafeterías, panaderías y carnicerías, supermercados, aerolíneas, cruceros, proveedores de automoción, centros de investigación y empresas farmacéuticas de todo el mundo confían en nuestros innovadores productos, que han demostrado su eficacia en cuanto a rentabilidad y ecología durante más de 125 años.



**HOBART**

LET'S MAKE IT  
**HAPPEN!**

## MADE IN GERMANY

Esta promesa de calidad se la ofrecemos a nuestros clientes y un compromiso personal que en HOBART asumen todos los empleados.



**smartclean**   
**smartgreen** 

## NUESTRO ENFOQUE

Innovador – rentable – sostenible

Esta es nuestra filosofía. Con nuestros **innovadores** productos, nuestro objetivo es establecer nuevos estándares tecnológicos continuamente en combinación con un valor añadido real para el cliente. El Centro tecnológico de nuestro grupo y nuestro propio Centro de innovación para la técnica de lavado en nuestra sede de Alemania lo hacen posible. Con esta innovadora fuerza combinada, creamos productos muy potentes que confirman continuamente nuestro estatus como impulsores de la innovación. Ser **rentables** significa establecer estándares en términos de costes operativos mínimos, uso mínimo de los recursos y revolucionar continuamente el mercado. Ser **sostenibles** significa un uso responsable de los recursos y una política energética sostenible. Esto no solo se aplica al producto que se está utilizando, sino, en general, a todas las áreas de la organización, como las compras o la fabricación.

## HOBART SERVICE

Competente – Rápida – Fiable

HOBART ofrece una red mundial de socios de servicio para todos los productos. Estos técnicos realizan siempre los trabajos de mantenimiento y reparación de forma competente, rápida y fiable. Gracias a su formación periódica y a sus muchos años de experiencia, poseen un conocimiento detallado de los productos y le ayudarán para que usted pueda concentrarse en su negocio. Es bueno saber: La garantía de servicio de por vida también garantiza la disponibilidad de todas las piezas de repuesto durante toda la vida útil de su máquina.

# HOBART

## DEUTSCHLAND/ÖSTERREICH

### HOBART GMBH

Robert-Bosch-Straße 17 | 77656 Offenburg  
Tel.: +49 781 600-0 | [info@hobart.de](mailto:info@hobart.de)  
[www.hobart.de](http://www.hobart.de)  
Zentraler Verkauf +49 180 300 0068

### Service:

Werkskundendienst +49 800 600 1313  
für Österreich +43 820 240 599

## SCHWEIZ

### GEHRIG GROUP AG

Bäulerwisenstrasse 1 | 8152 Glattbrugg  
Tel.: +41 43 211 56-56  
[info@gehriggroup.ch](mailto:info@gehriggroup.ch)  
[www.gehriggroup.ch](http://www.gehriggroup.ch)

## FRANCE

### COMPAGNIE HOBART

ZI PARIS EST - Allée du 1er Mai - B.P. 68  
77312 MARNE LA VALLEE Cedex 2  
Téléphone: +33 1 64 11 60 00  
[contact@hobart.fr](mailto:contact@hobart.fr)  
[www.hobart.fr](http://www.hobart.fr)

## UNITED KINGDOM

### HOBART UK

Southgate Way | Orton Southgate  
Peterborough | PE2 6GN  
Phone: +44 844 888 7777  
[customer.support@hobartuk.com](mailto:customer.support@hobartuk.com)  
[www.hobartuk.com](http://www.hobartuk.com)

## BELGIUM

### HOBART FOSTER BELGIUM

Industriestraat 6 | 1910 Kampenhout  
Phone: +32 16 60 60 40  
[sales@hobart.be](mailto:sales@hobart.be)  
[www.hobart.be](http://www.hobart.be)

## NEDERLAND

### HOBART NEDERLAND B.V.

Pompmolenlaan 12 | 3447GK Woerden  
Tel.: +31 348 46 26 26  
[info@hobart.nl](mailto:info@hobart.nl) | [www.hobart.nl](http://www.hobart.nl)

## NORGE

### HOBART NORGE

Gamle Drammensvei 120 A | 1363 HØVIK  
Tel.: +47 67 10 98 00  
[post@hobart.no](mailto:post@hobart.no) | [www.hobart.no](http://www.hobart.no)

## SVERIGE

### HOBART SCANDINAVIA APS

Varuvägen 9 | 125 30 Älvsjö  
Tel.: +46 8 584 50 920  
[info@hobart.se](mailto:info@hobart.se) | [www.hobart.se](http://www.hobart.se)

## DANMARK

### HOBART SCANDINAVIA APS

Håndværkerbyen 27 | 2670 Greve  
Tel.: +45 43 90 50 12  
[salg@hobart.dk](mailto:salg@hobart.dk) | [www.hobart.dk](http://www.hobart.dk)

## AUSTRALIA

### HOBART FOOD EQUIPMENT

Unit 1 / 2 Picken Street | Silverwater NSW | 2128  
Tel.: +61 2 9714 0200  
[www.hobartfood.com.au](http://www.hobartfood.com.au)

## SPAIN

### HOBART ESPAÑA

### DIVISION DE ITW ESPAÑA, S.L.U.

Ctra de Ribes KM 31,7  
08520 Les Franqueses del Vallés, Barcelona  
Phone +34 938 605 020  
[info@hobart.es](mailto:info@hobart.es) | [www.hobart.es](http://www.hobart.es)

## KOREA

### HOBART KOREA LLC

7th Floor | Woonsan Bldg | 108 | Bangi-dong  
Songpa-gu | Seoul 138-050  
Phone: +82 2 34 43 69 01  
[contact@hobart.co.kr](mailto:contact@hobart.co.kr)  
[www.hobart.co.kr](http://www.hobart.co.kr)

## JAPAN

### HOBART (JAPAN) K.K.

Suzunaka Building Omori  
6-16-16 Minami-Oi | Shinagawa-ku | Tokyo 140-0013  
Phone: +81 3 5767 8670  
[info@hobart.co.jp](mailto:info@hobart.co.jp) | [www.hobart.co.jp](http://www.hobart.co.jp)

## SINGAPORE

### HOBART INTERNATIONAL (S) PTE LTD

158 | Kallang Way | #06-03/05  
Singapore 349245  
Phone: +65 6846 7117  
[enquiry@hobart.com.sg](mailto:enquiry@hobart.com.sg)  
[www.hobart.com.sg](http://www.hobart.com.sg)

## THAILAND

### HOBART (THAILAND)

43 Thai CC Tower Building | 31st FL  
Room No. 310-311 | South Sathorn Rd.  
Yannawa | Sathorn | Bangkok | 10120  
Phone: +66 2 675 6279 81 | [enquiry@hobartthailand.com](mailto:enquiry@hobartthailand.com)  
[www.hobartthailand.com](http://www.hobartthailand.com)

## OTHER COUNTRIES

### HOBART GMBH

Robert-Bosch-Straße 17 | 77656 Offenburg | Germany  
Phone: +49 781 600-2820  
[info-export@hobart.de](mailto:info-export@hobart.de)  
[www.hobart-export.com](http://www.hobart-export.com)

Die Angaben in diesem Prospekt beruhen auf dem Stand 08/2025. Technische Änderungen oder Änderungen der Ausführung bleiben vorbehalten.

The details given in this brochure are correct as of 08/2025. We reserve the right to technical or design modifications.

Document non contractuel. Les indications de ce prospectus sont conformes à la mise à jour de 08/2025. Nous nous réservons le droit de modifier les données ou les configurations techniques de nos machines.

